

NEW

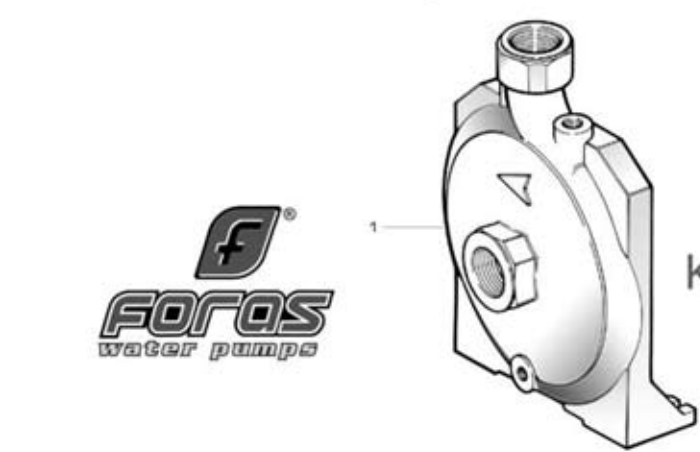

KM400-550

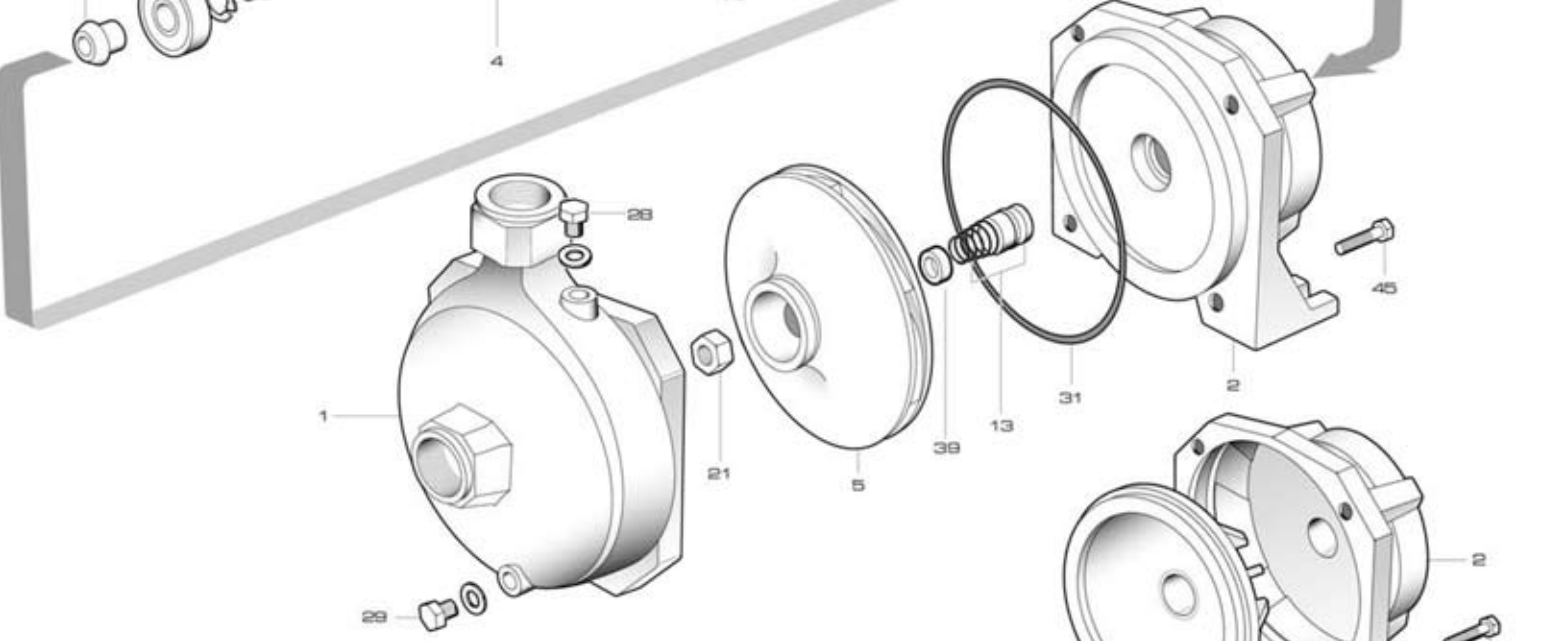
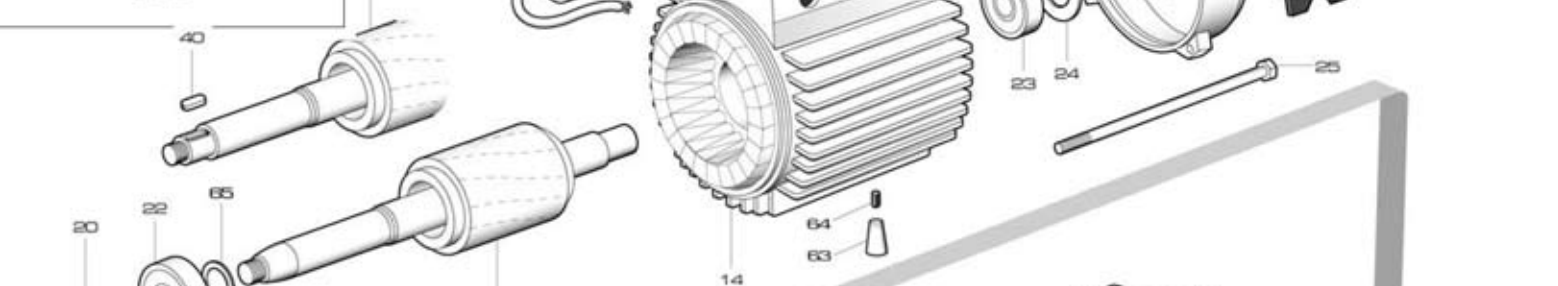
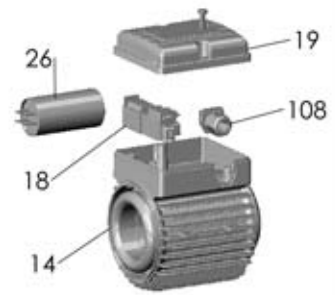
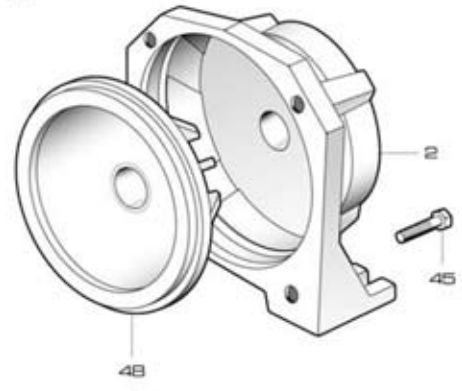

KM 75-100
supporto alluminio
aluminium motor bracket



KM 50

RIF	DESCRIZIONE	CODICE
1	corpo pompa	S70017004
2	supporto pompa motore ghisa	S70046033
4	albero con rotore monofase	S75405036B
4	albero con rotore trifase	S75405036B
5	girante noryl	M72527006
5	girante ottone	S71127027
13	tenuta meccanica	M60400002/3
14	cassa con statore monofase	S57900002
14NEW	cassa con statore monofase	S57900002F
14	cassa con statore trifase	S57900003
14NEW	cassa con statore trifase	S57900003F
15	coperchio motore	S70214014
16	ventola	M60100000
17	copriventola	M60200025
18	morsettiera trifase	M61100001
18	morsettiera monofase	M61100007
18NEW	morsettiera monofase	M61101000
19	coprimorsettiera	M62700000
19NEW	coprimorsettiera	M62700035F-A
20	paraspruzzi	M72606003
21	dado bloccaggio girante	M60513004
22	cuscinetto lato pompa	M60300001
23	cuscinetto lato ventola	M60300000
24	anello di compensazione	M60603000
25	tirante motore	M75450001
26	condensatore 10 μ F - 450 V	M61400001
26NEW	condensatore 10 μ F - 450 V	M61400001F
28	tappo di riempimento	M75147001
29	tappo di scarico	M75147001
31	anello O-R corpo pompa	M60900054
45	vite corpo-supporto ghisa	M60500028
62	scatola portacondensatore	M62700011F-A
63	piedino	M72503015
64	vite piedino	M60505028
108	pressacavo	M60701101