

**5" DIVER 75 - 100 - 150**  
**50Hz**

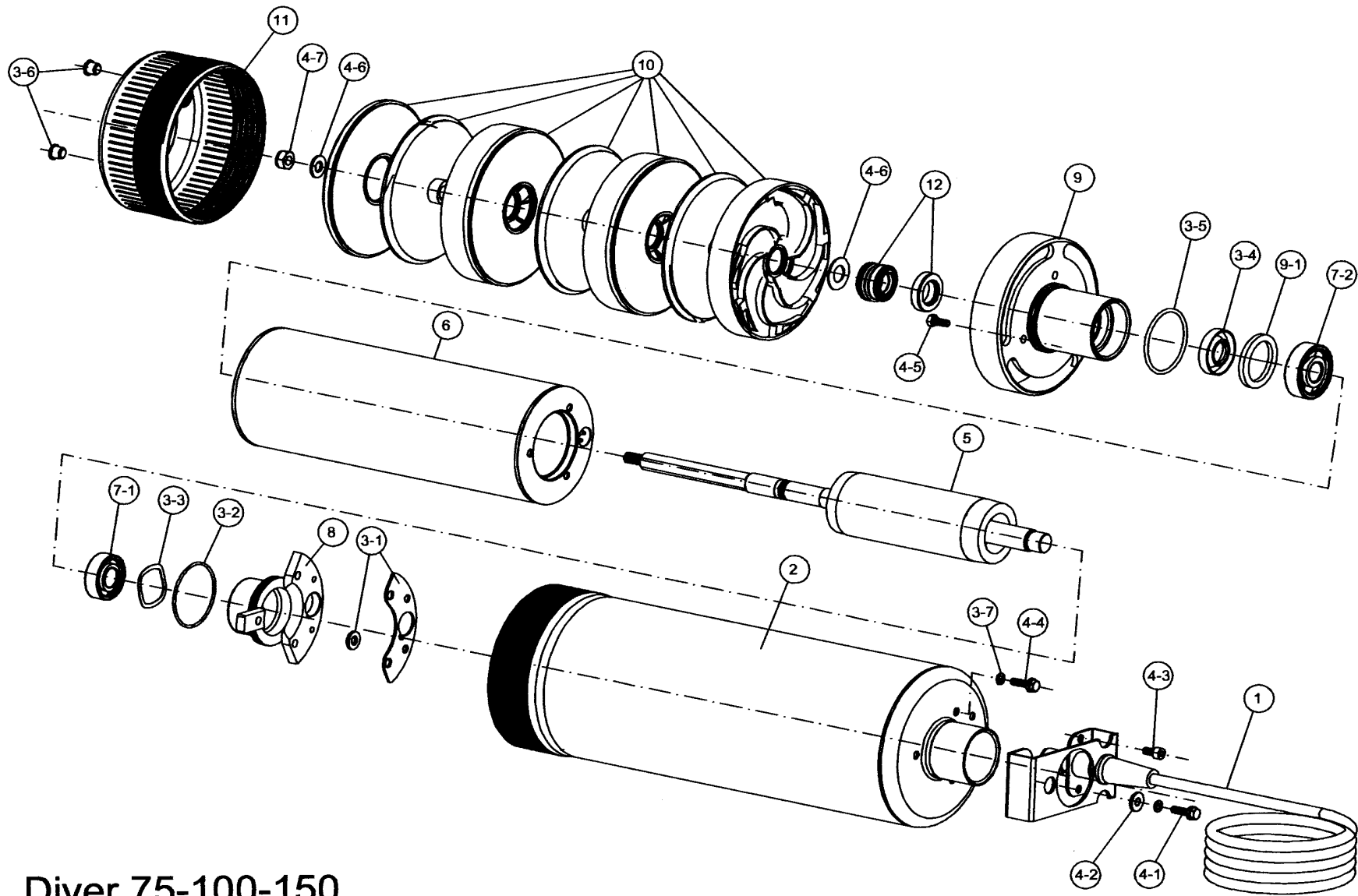

Diver 75-100-150

# DIVER - 75/100/150 M

POS.	CODIGO	DESCRIPCION	MODELO
1	73907	CABLE 10 m CON CONECTOR	
2	73909	CUERPO BOMBA	DIVER 75
	2038281		DIVER 100
	2038301		DIVER 150
3	73913	KIT JUNTAS	
		3,1 CIERRE	
		3,2 JUNTA TORICA	
		3,3 ARANDELA ELASTICA	
		3,4 RETEN	
		3,5 JUNTA TORICA	
		3,6 TAPONES (2 PIEZAS)	
	3,7 ARANDELA FIBRA (3 PIEZAS)		
4	73923	KIT TORNILLERIA	
		4,1 TORNILLO	
		4,2 ARANDELA	
		4,3 TORNILLO (2 PIEZAS)	
		4,4 TORNILLO (2 PIEZAS)	
		4,5 TORNILLO (2 PIEZAS)	
		4,6 ARANDELA	
		4,7 ARANDELA	
	4,8 TUERCA		
5	2018510	EJE ROTOR CON RODAMIENTOS	DIVER 75
	2018530		DIVER 100
	2018550		DIVER 150
6	1607500	ESTATOR	DIVER 75
	1610300		DIVER 100
	1615300		DIVER 150
7	5020200	KIT COJINETES	
		7,1 RODAMIENTO SUPERIOR	
		7,2 RODAMIENTO INFERIOR	
8	73914	SOPORTE SUPERIOR	
9	5020650	SOPORTE INFERIOR	
10	5021440	KIT HIDRAULICO (RODETE-DIFUSOR)	DIVER 75
	5021460		DIVER 100
	5021480		DIVER 150
11	73924	REJILLA ASPIRACION	
12	73918	SELLO MECANICO	

**5" DIVER 200**  
**50Hz**

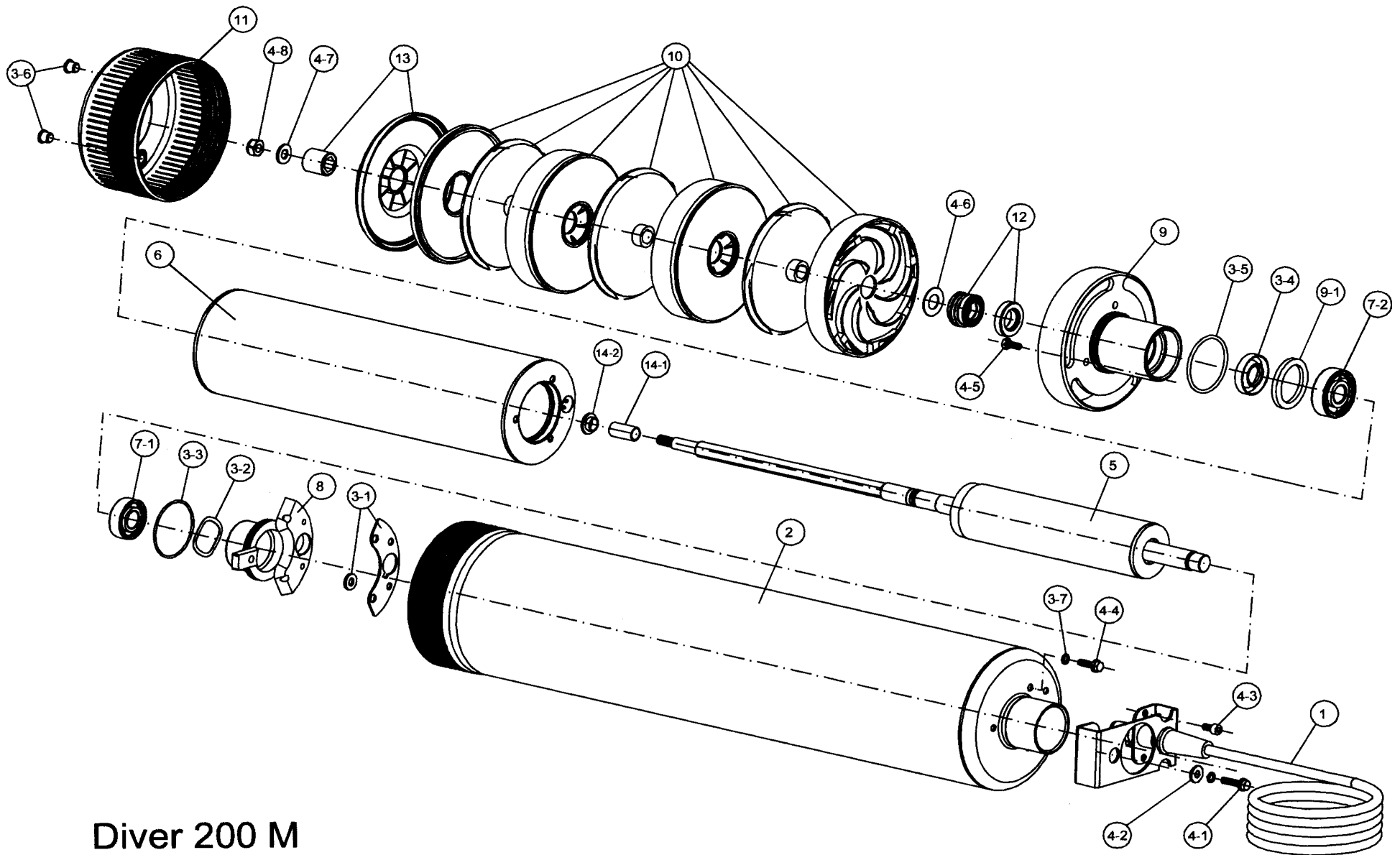

Diver 200 M

# DIVER - 200 M

POS.	CODIGO		DESCRIPCION	MODELO
1	73907		CABLE 10 m CON CONECTOR	
2	2038321		CUERPO BOMBA	DIVER 200
3	73913		KIT JUNTAS	
		3,1	CIERRE	
		3,2	JUNTA TORICA	
		3,3	ARANDELA ELASTICA	
		3,4	RETEN	
		3,5	JUNTA TORICA	
		3,6	TAPONES (2 PIEZAS)	
		3,7	ARANDELA FIBRA (3 PIEZAS)	
4	73923		KIT TORNILLERIA	
		4,1	TORNILLO	
		4,2	ARANDELA	
		4,3	TORNILLO (2 PIEZAS)	
		4,4	TORNILLO (2 PIEZAS)	
		4,5	TORNILLO (2 PIEZAS)	
		4,6	ARANDELA	
		4,7	ARANDELA	
	4,8	TUERCA		
5	2018570		EJE ROTOR CON RODAMIENTOS	DIVER 200
6	1620300		ESTATOR	DIVER 200
7	5020200		KIT COJINETES	
		7,1	RODAMIENTO SUPERIOR	
		7,2	RODAMIENTO INFERIOR	
8	73914		SOPORTE SUPERIOR	
9	5020650		SOPORTE INFERIOR	
10	5021500		KIT HIDRAULICO (RODETE-DIFUSOR)	DIVER 200
11	73924		REJILLA ASPIRACION	
12	73918		SELLO MECANICO	
13	73453		SOPORTE CASQUILLO	
14	5020100		KIT CASQUILLO	
		14,1	CASQUILLO	
		14,2	ARO CASQUILLO	

**5" DIVER HF 100**  
**50Hz**

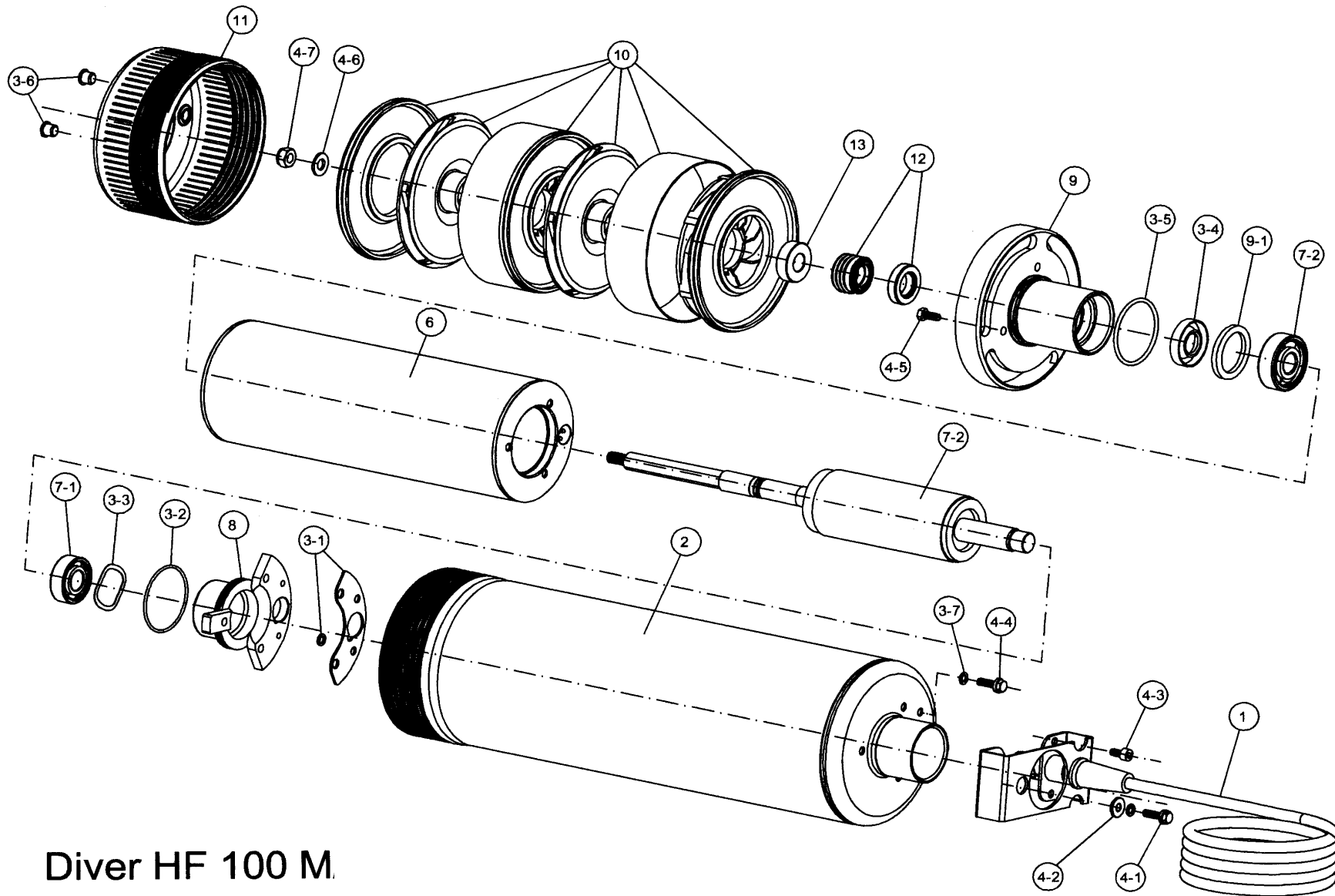

Diver HF 100 M.

# DIVER - DHF 100 M

POS.	CODIGO	DESCRIPCION	MODELO
1	73907	CABLE 10 m CON CONECTOR	
2	2038341	CUERPO BOMBA	DIVER DHF 100
3	73913	KIT JUNTAS	
		3,1 CIERRE	
		3,2 JUNTA TORICA	
		3,3 ARANDELA ELASTICA	
		3,4 RETEN	
		3,5 JUNTA TORICA	
		3,6 TAPONES (2 PIEZAS)	
		3,7 ARANDELA FIBRA (3 PIEZAS)	
4	73923	KIT TORNILLERIA	
		4,1 TORNILLO	
		4,2 ARANDELA	
		4,3 TORNILLO (2 PIEZAS)	
		4,4 TORNILLO (2 PIEZAS)	
		4,5 TORNILLO (2 PIEZAS)	
		4,6 ARANDELA	
		4,7 ARANDELA	
	4,8 TUERCA		
5	2018630	EJE ROTOR CON RODAMIENTOS	DIVER DHF 100
6	1710100	ESTATOR	DIVER DHF 100
7	5020200	KIT COJINETES	
		7,1 RODAMIENTO SUPERIOR	
		7,2 RODAMIENTO INFERIOR	
8	73914	SOPORTE SUPERIOR	
9	5020651	SOPORTE INFERIOR	
10	5021520	KIT HIDRAULICO (RODETE-DIFUSOR)	DIVER DHF 100
11	2058710	REJILLA ASPIRACION	
12	73979	SELLO MECANICO	
13	3003530	SOPORTE CASQUILLO	

**5" DIVER HF 150 - 200**  
**50Hz**

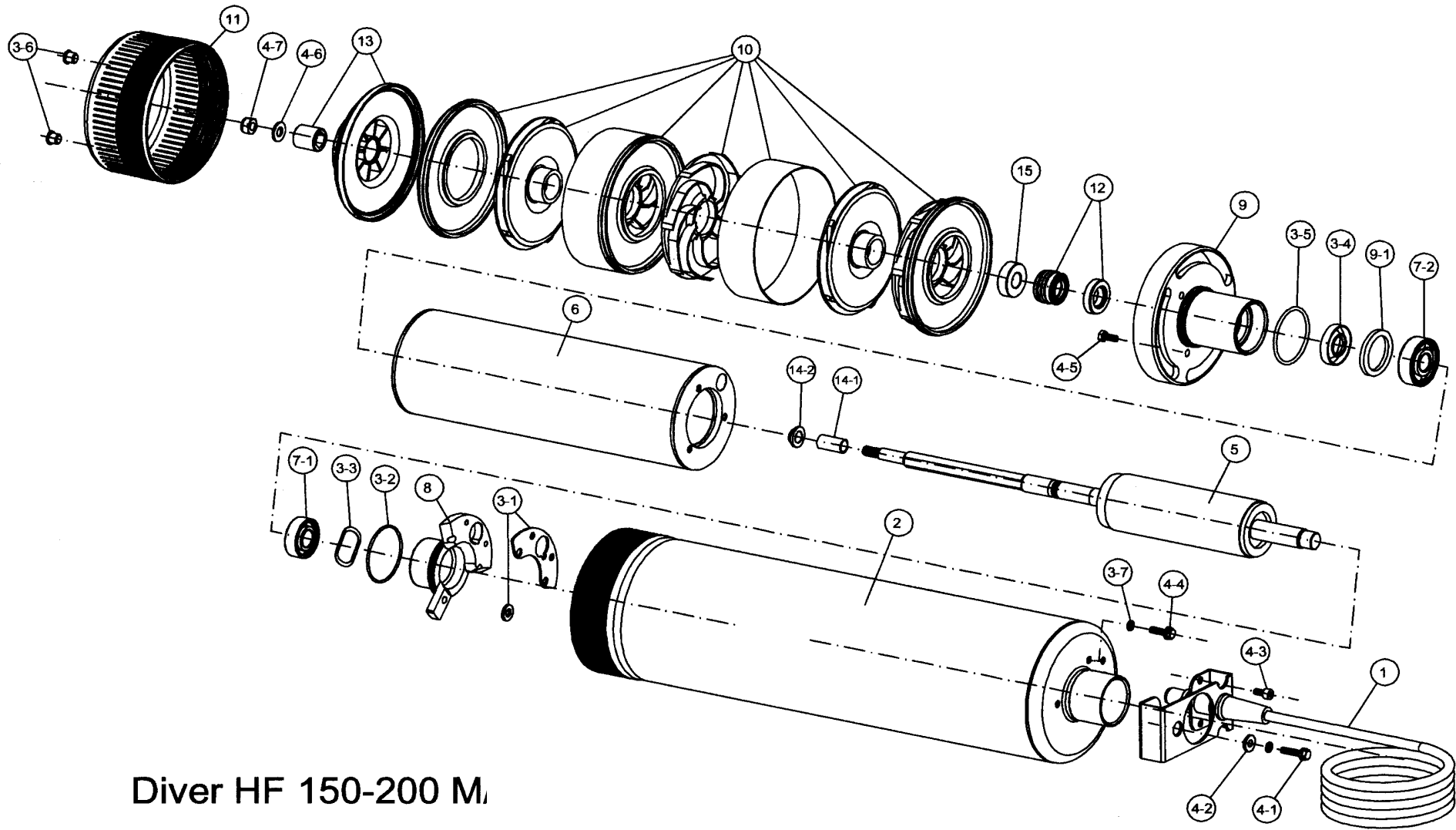

Diver HF 150-200 M

# DIVER - DHF 150/200 M

POS.	CODIGO	DESCRIPCION	MODELO
1	73907	CABLE 10 m CON CONECTOR	
2	2038361	CUERPO BOMBA	DIVER DHF 150
	2038381		DIVER DHF 200
3	73977	KIT JUNTAS	
		3,1 CIERRE	
		3,2 JUNTA TORICA	
		3,3 ARANDELA ELASTICA	
		3,4 RETEN	
		3,5 JUNTA TORICA	
		3,6 TAPONES (2 PIEZAS)	
		3,7 ARANDELA FIBRA (3 PIEZAS)	
4	73438	KIT TORNILLERIA	
		4,1 TORNILLO	
		4,2 ARANDELA	
		4,3 TORNILLO (2 PIEZAS)	
		4,4 TORNILLO (2 PIEZAS)	
		4,5 TORNILLO (2 PIEZAS)	
		4,6 ARANDELA	
		4,7 TUERCA	
5	2018650	EJE ROTOR CON RODAMIENTOS	DIVER DHF 150
	2018670		DIVER DHF 200
6	1710300	ESTATOR	DIVER DHF 150
	1710700		DIVER DHF 200
7	5020200	KIT COJINETES	
		7,1 RODAMIENTO SUPERIOR	
		7,2 RODAMIENTO INFERIOR	
8	73914	SOPORTE SUPERIOR	
9	5020651	SOPORTE INFERIOR	
10	5021540	KIT HIDRAULICO (RODETE-DIFUSOR)	DIVER DHF 150
	5021560		DIVER DHF 200
11	2058710	REJILLA ASPIRACION	
12	73979	SELLO MECANICO	
13	3003550	SOPORTE CASQUILLO	
14	73942	KIT CASQUILLO	
		14,1 CASQUILLO	
		14,2 ARO CASQUILLO	
15	3003530	DISTANCIADOR SELLO	