

NEW

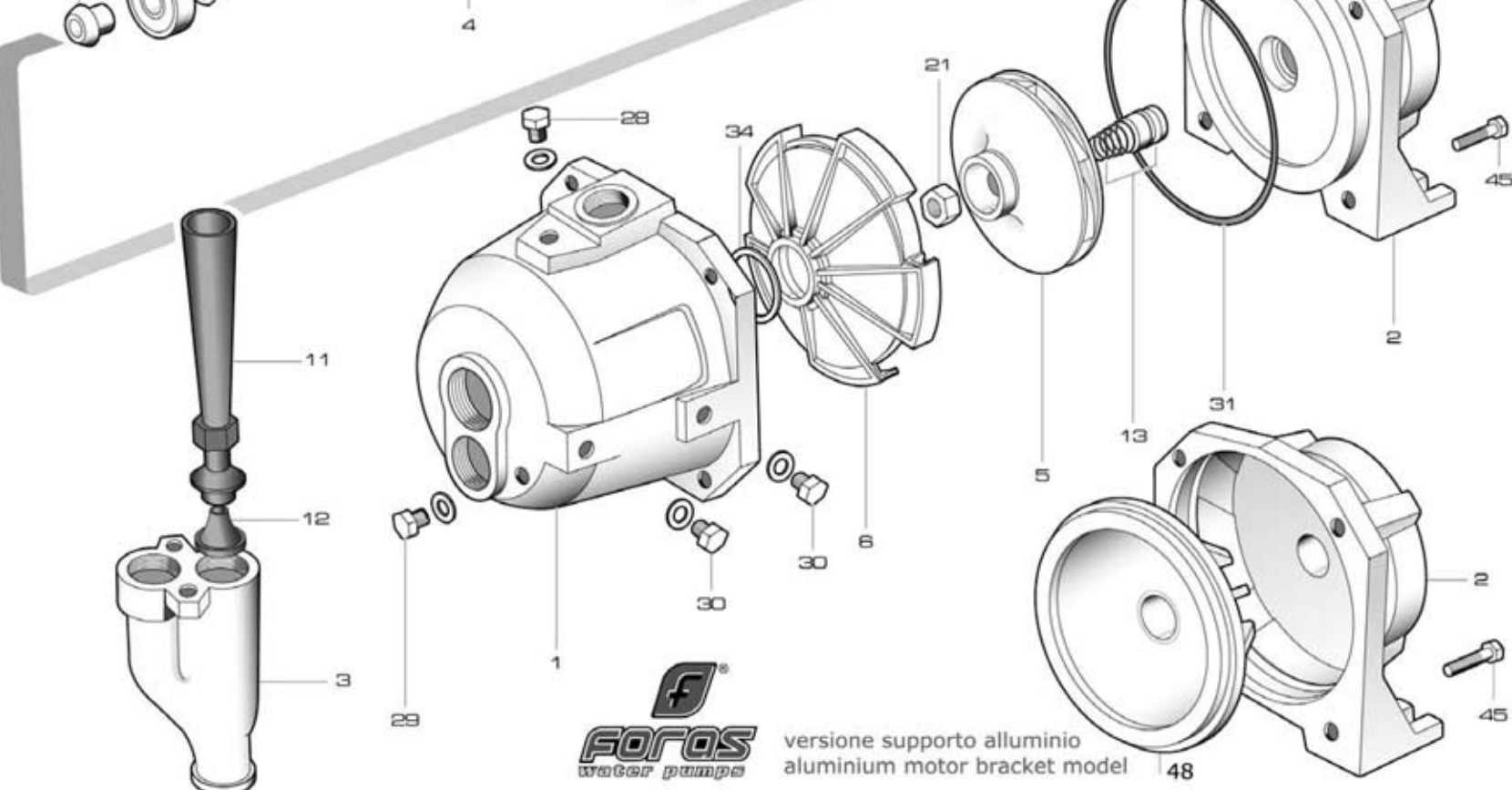
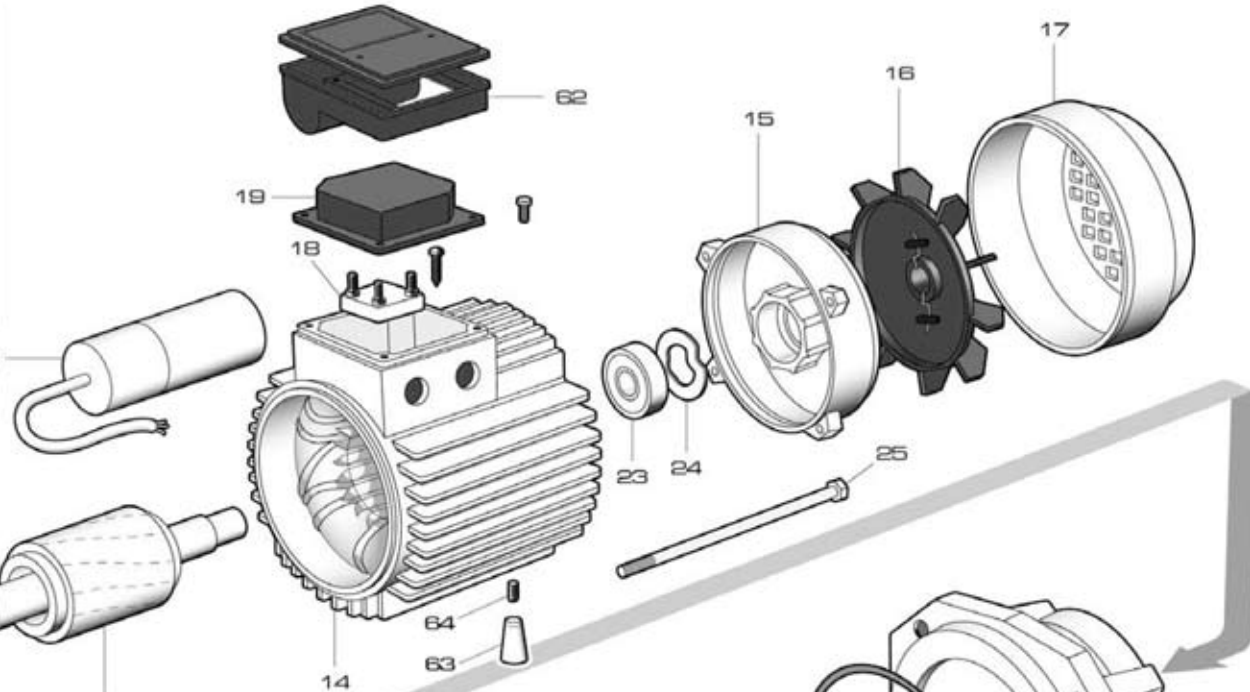
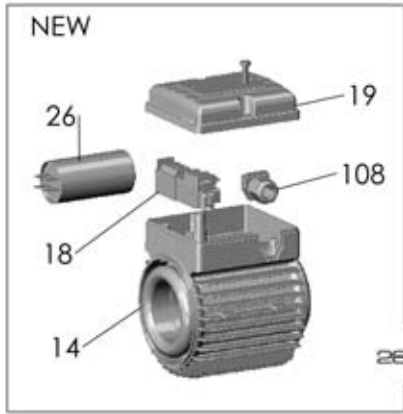

versione supporto alluminio
aluminium motor bracket model

PA 100/105

RIF	DESCRIZIONE	CODICE
1	corpo pompa	S70017017
2	supporto pompa motore ghisa	S70046000
2	supporto pompa motore alluminio	S70246015
3	corpo eiettore	S70016001
4	albero con rotore monofase	S75405000B
4	albero con rotore trifase	S75405000D
5	girante noryl	M72527002
5	girante ottone	S71127017
6	diffusore	M72519015
11	tubo Venturi P30	M72521008
12	ugello P30	M75121000
11	tubo Venturi P20	M72521009
12	ugello P20	M75121001
13	tenuta meccanica	M60400002/3
14	cassa con statore monofase	S57900012
14	cassa con statore trifase	S57900011
15	coperchio motore	S70214001
16	ventola	M60100002
17	copriventola	M60200026
18	morsettiera trifase	M61100001
18	morsettiera monofase	M61100007
19	coprimorsettiera	M62700000
20	paraspruzzi	M72606003
21	dado bloccaggio girante ottone	M60513004
22	cuscinetto lato pompa	M60300001
23	cuscinetto lato ventola	M60300001
24	anello di compensazione	M60603001
25	tirante motore	M75450002
26	condensatore 20 μ F - 450 V	M61400005
28	tappo di riempimento	M75147000
29	tappo di scarico	M75147000
30	tappo predisposizione	M75147000
31	anello O-R corpo pompa	M60900008
34	guarnizione diffusore	M74628010
45	vite corpo-supporto ghisa	M60500044
45	vite corpo-supporto alluminio	M60500042
48	disco portatenuta	M72514015
62	scatola portacondensatore	M62700015
63	pedino	M72503011
64	vite pedino	M60505027